

LUNCH REVERSE

INSTRUCCIONES DE MONTAJE

Modelo

411/78.1100.25 R

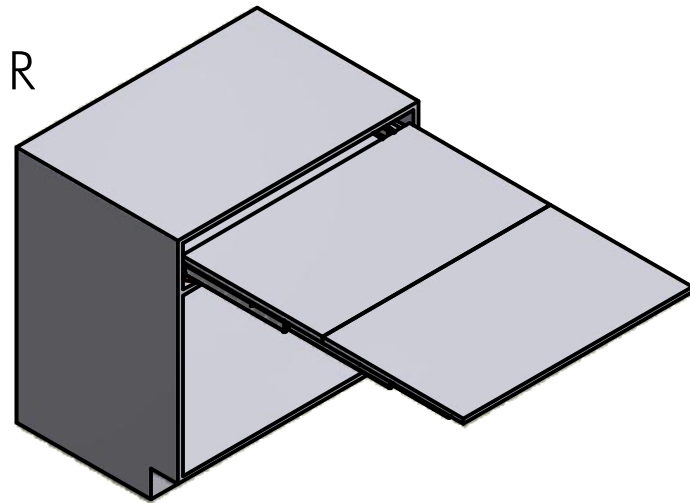

CONTENIDO DEL EMPAQUE

Guías

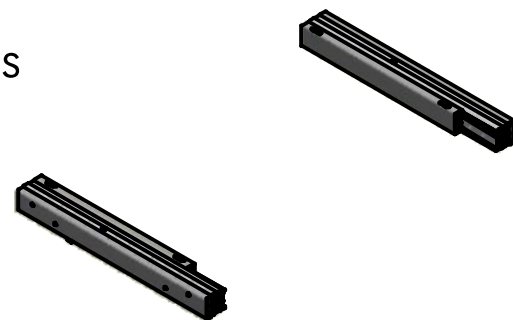

ACCESORIOS

- A. Llave Allen nº 5
- B. Llave allen nº 4
- C. Pin - Pin (x 2)
- D. Casquillo M6 12 x 8 mm - (x 12)
- E. Tornillo TCCE M6x12 (x 8)
- F. Tornillo TPS M6x60

DIMENSIONES GENERALES

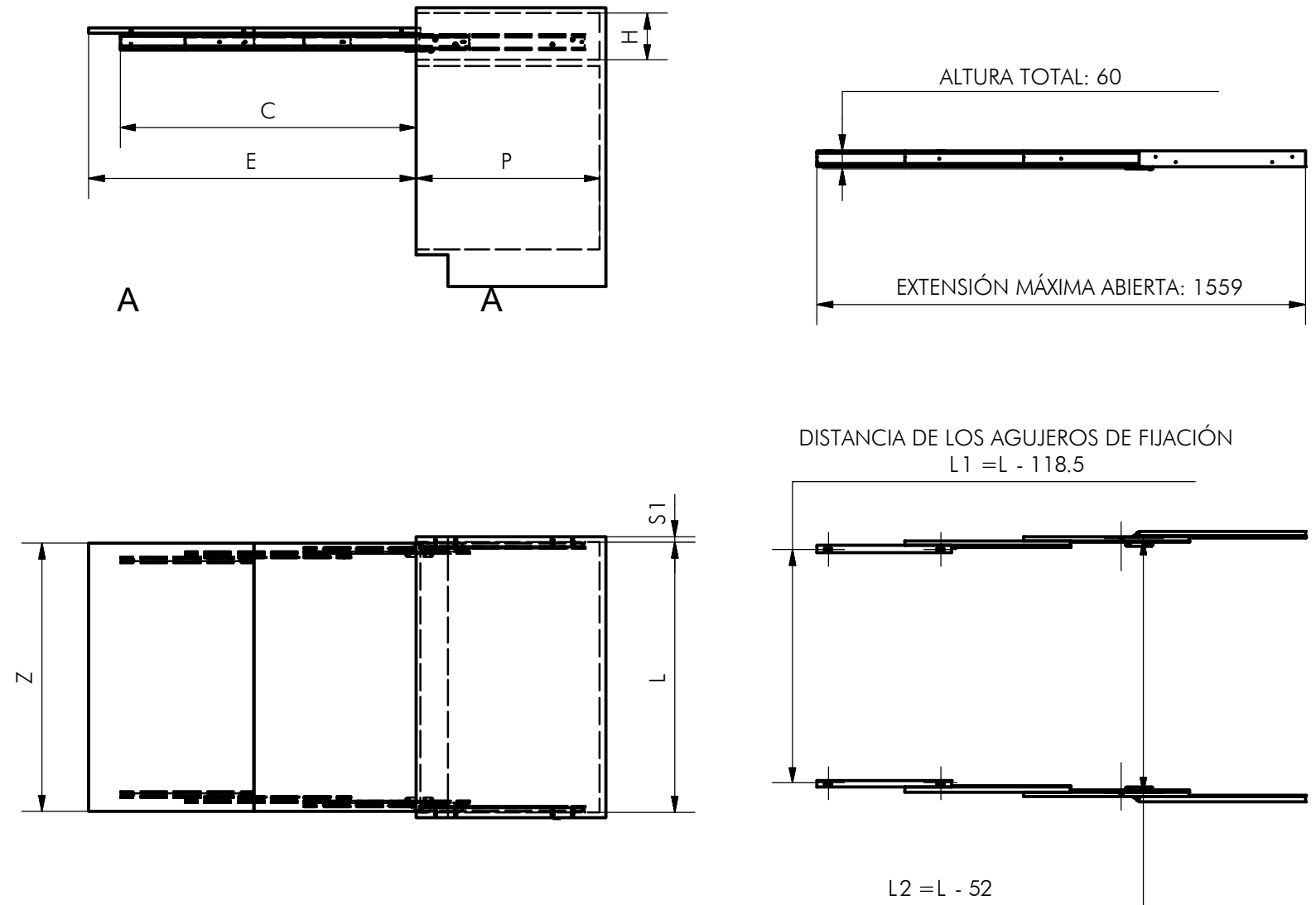

DIMENSIONES	SIMBOLO	mm
ALTURA	H	MIN: 120
PROFUNDIDAD	P	MIN: 540
ANCHO	L	MIN: 410 MAX: 1170
ESPESORES DE LA SUPERFICIE	S	MIN: 16
ESPESORES DE LATERALES	S1	15-20
ANCHO DE LA SUPERFICIE	Z	L - 5
APERTURA MÁXIMA DE LA PARTE SUPERIOR	E	1045
APERTURA MÁXIMA DEL MECANISMO	C	945

POSICIÓN DEL AGUJERO DE FIJACIÓN

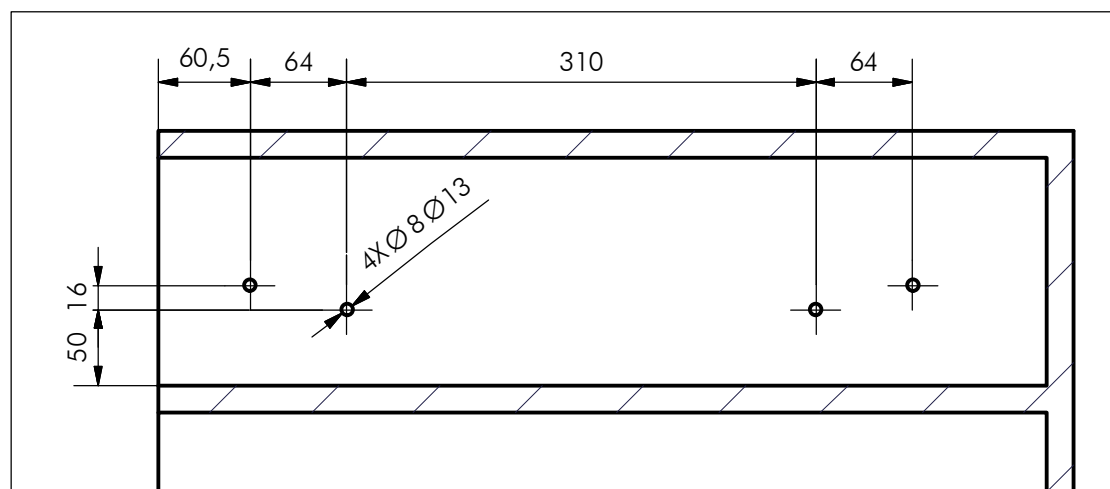

TAMAÑO DE LA SUPERFICIE

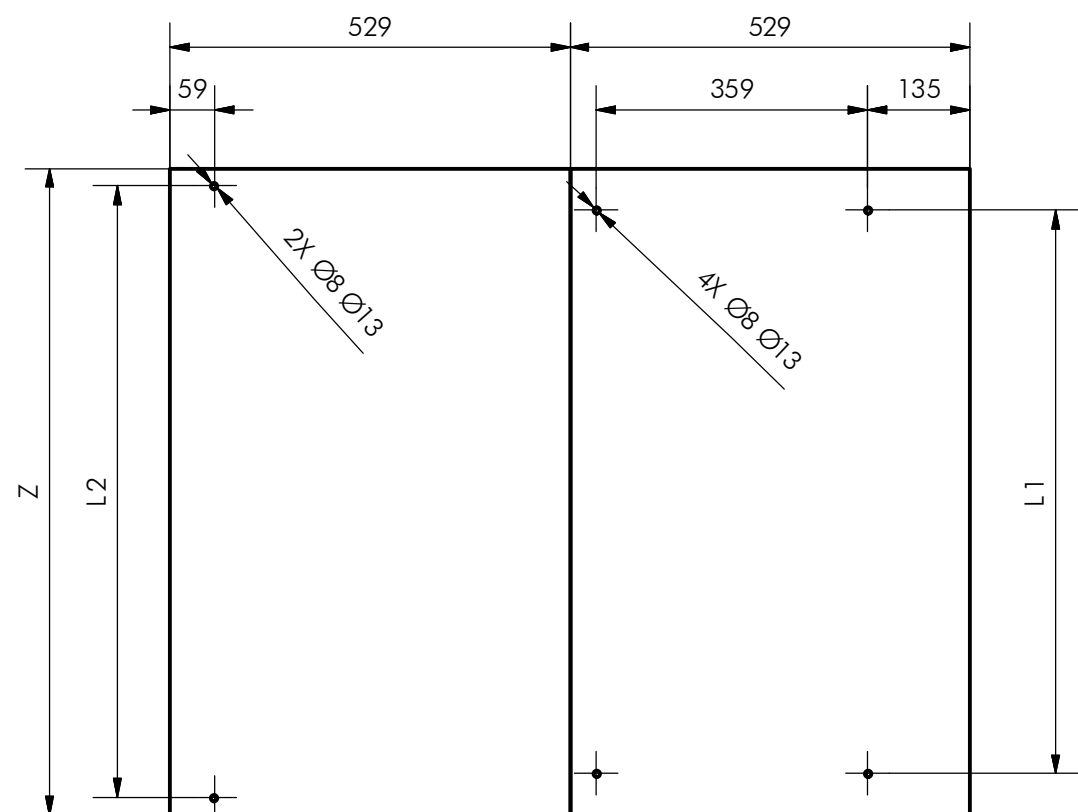

VISTA DESDE ABAJO

MONTAJE DEL MECANISMO

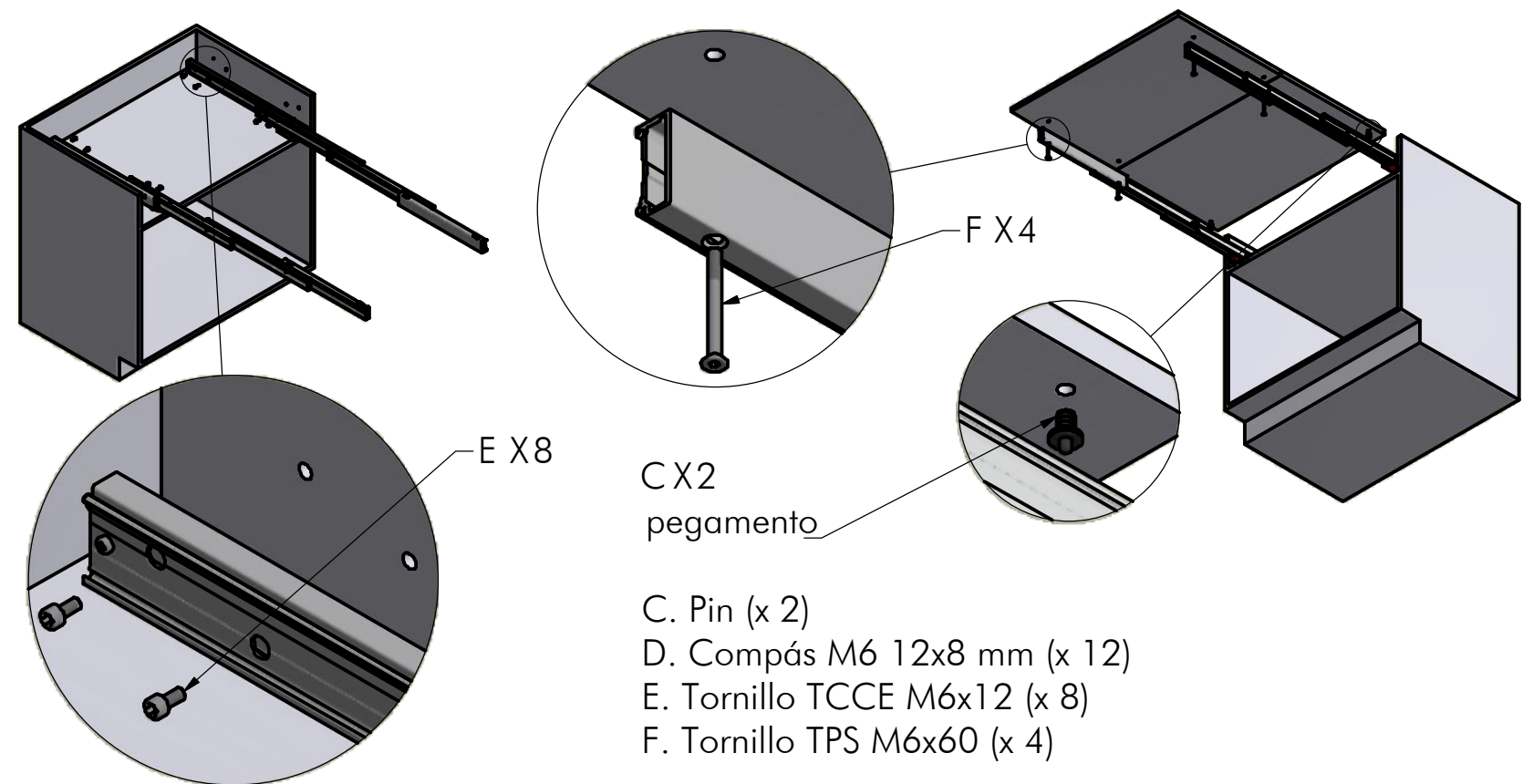

SECUENCIA DE FUNCIONAMIENTO

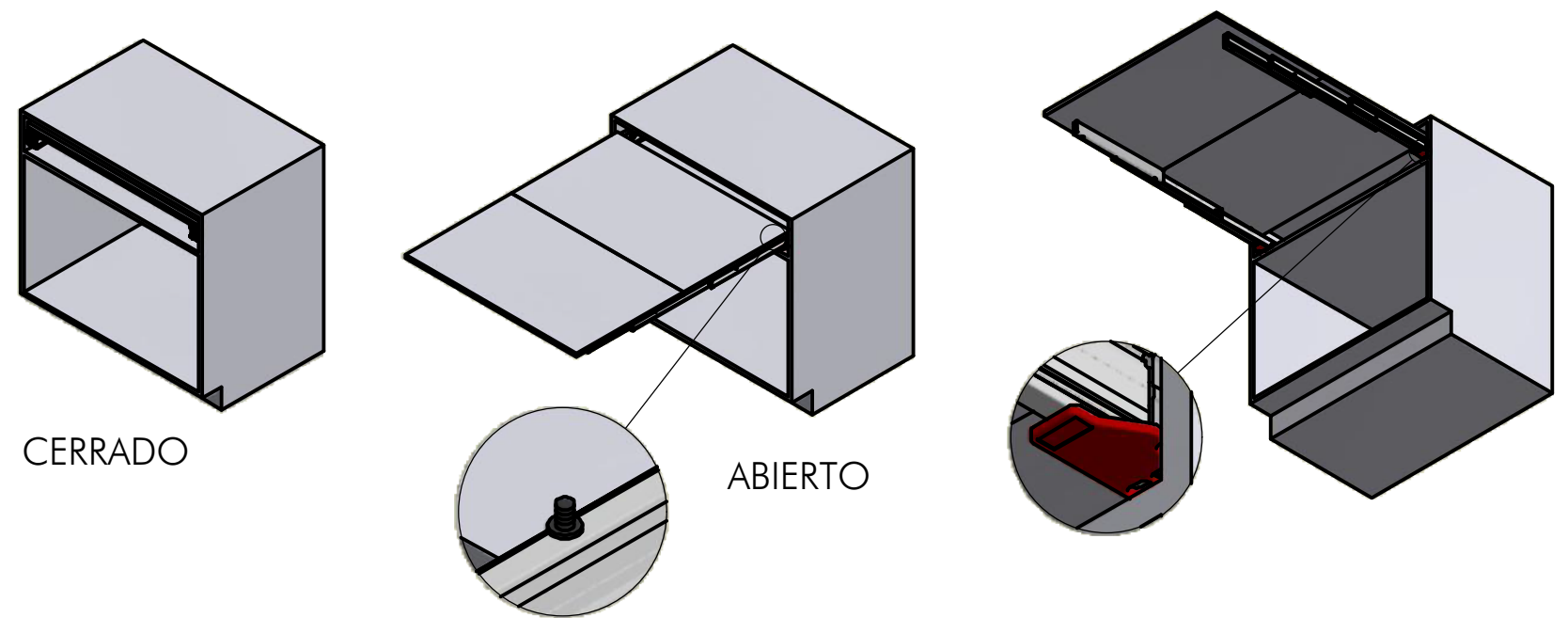

PARA BLOQUEAR EL ESTANTE EMPUJE HACIA ADETRÁS DESPUÉS DE ABRIRLO PARA QUE EL PASADOR ENTRE EN EL AGUJERO

PARA CERRAR EL MECANISMO EMPUJE LAS DOS PALANCAS ROJAS DE PLÁSTICO HACIA ADETRÁS