

PUERTA PLEGABLE: ENSAMBLAJE E INSTALACIÓN

SERIES 751

Versión 1.2 (2015-09-01)

3.02.3.5

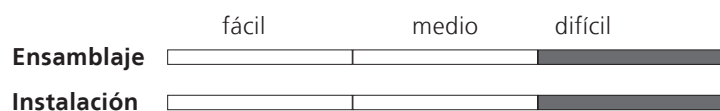

Sujeto a cambios técnicos.

raumplus

ÍNDICE Y HERRAMIENTAS

ÍNDICE:

Índice y herramientas	página	02
Información del producto	página	03
Instrucciones de operatividad	página	05
Accesorios	página	06
Planos detallados	página	07
Descuentos	página	08
Instrucciones de ensamblaje	página	11
Instrucciones de instalación	página	12
Posibles fuentes de errores	página	16
Hoja de dimensiones	página	17



Estos pasos de trabajo descritos en estas instrucciones son exclusivamente válidas para la puerta plegable »DIN right« (derecha). Para la plegable »DIN left« el ensamblaje de llevarse a cabo en espejo – invertido – con especial atención a la página 10.

HERRAMIENTAS:

(sin reclamo a completitud)

- taladro
- broca para metal Ø3,3 mm
- juego de brocas para piedra y madera
- desatornillador inalámbrico con punta de cruz
- sierra para aluminio
- set de llaves Allen (1.5, 2, 4, 5 mm)
- nivel de burbuja



INFORMACIÓN DE LA VERSIÓN:

Versión 1.0: Revisado completamente

Versión 1.1: Medidas descuento adaptadas, plano con cotas añadido

Versión 1.2: Advertencia sobre el momento de torsión del tornillo de la bisagra añadida

INFORMACIÓN DEL PRODUCTO

INFORMACIÓN GENERAL: Preparación

- Este manual es parte esencial del producto, describiendo el uso seguro y adecuado de la instalación. Léan estas instrucciones cuidadosamente y atentamente antes de la instalación.
- El montaje sólo podrá ser llevado a cabo por personal cualificado y entrenado para dicho propósito y siempre en estricto cumplimiento de este manual. Una instalación impropia y desviada de las especificaciones del fabricante pueden llevar a defectos y peligros, que pueden comprometer tanto la fijación duradera de los anclajes como la seguridad de los usuarios. La responsabilidad del fabricante quedará excluida en caso de defectos y daños posteriores a consecuencia de una mal ensamblaje del producto.
- Por favor comprueben que las piezas estén completas con el albarán y si hay daños visibles de transporte.
- Pónganse por favor en contacto con el distribuidor inmediatamente en caso de faltar o estar dañada alguna pieza.
- Se presupone que han tomado correctamente todas las medidas necesarias mediante las instrucciones de medición para productos **raumplus**.

SIMBOLOGÍA:

Símbolo Importancia



Riesgo o peligro!



Advertencia e información



Información adicional / otros documentos



Dato direccional / dirección de movimiento



„sí” y „correcto”



„no” e „incorrecto”



Sigan el orden

Símbolo Importancia



No usar herramientas de percusión en la instalación!



No usar herramientas para hacer palanca.



Tengan cuidado con riesgo de pellizcamiento.

SISTEMA:

Información del sistema: puerta plegable Series 751

- peso máx. de elemento = **30 kg**
- altura puerta mín. / máx. = **700 mm / 2750 mm**
- ancho puerta mín. / máx. = **700 mm / 1500 mm**

INFORMACIÓN DEL PRODUCTO

INFORMACIÓN GENERAL: Seguridad del producto

- Este producto comprende el estado de la tecnología y medidas de seguridad del momento de entrega.

USO:

Uso destinado

- El prerequisite para el uso intencionado de este producto es la instalación por parte de un profesional autorizado en concordancia a las instrucciones de instalación. Todos los herrajes deben ser fijados en determinadas posiciones suficientemente y de forma dudadera. La función de los herrajes no se puede modificar o ver afectada por el montaje.
- Soluciones especiales sólo serán posibles con aprobación de **raumplus**.

Usos no recomendados

- Riesgos o peligros pueden ocurrir en los siguientes casos:
 - el sistema de puertas ha sido instalado o mantenido de forma inapropiada.
 - el no seguimiento de las instrucciones de instalación y seguridad.
 - montaje inapropiado o fijación inadecuada (p. ej. a los muros).
 - en el peso máximo de las puertas excedido.
 - daños impropios por golpes o sobrecargas en los herrajes.
 - Partes del cuero u otros objetos que interfieren el los cantos de cierre durante el uso de la hoja.
 - el sistema de puertas no es usado correctamente según su finalidad.

Modificaciones estructurales

- modificaciones estructurales que no pueden ser ofertadas como accesorio producido por **raumplus** solo se podrán instalar con permiso espreso de **raumplus**.

INSTRUCCIONES DE OPERATIVIDAD

Este manual es parte del producto suministrado y describe su uso seguro y adecuado.

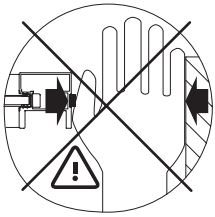

Tengan cuidado con el riesgo de pellizcamiento en los cantos de cierre

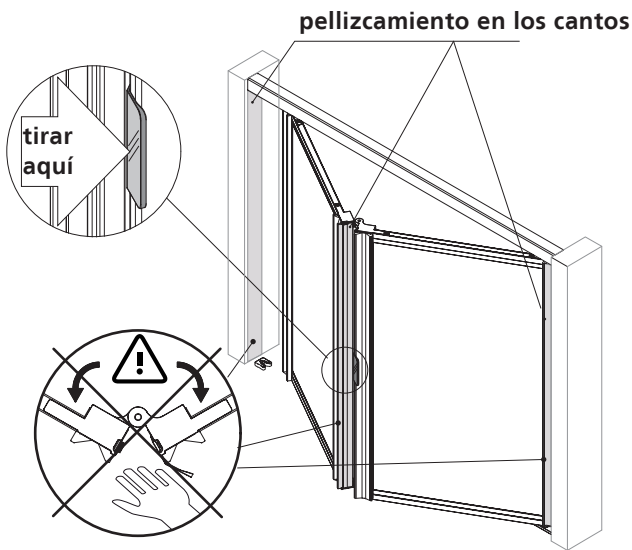

Uso designado:

El productos fue diseñado y fabricado para uso interior.

La puerta plegable fue diseñada para ser guiada a mano que usualmente se mueve con cuidado y despacio frenando en sus topes manualmente.

Las puertas son guiadas en la parte superior.

Cualquier otro uso más allá de este será considerado un uso impropio.

Manual:

Abran la puerta por el perfil tirador o tirador (opcional).

Muevan la puerta despacio hacia el punto de apertura o cierre.

Atención:

Durante el movimiento de la puerta, protéjan las manos al riesgo de pellizcamiento.

Cuándo cierren o abran la puerta, nunca agarren el perfil, usen sólo el tirador.

Ejemplos de aplicación:

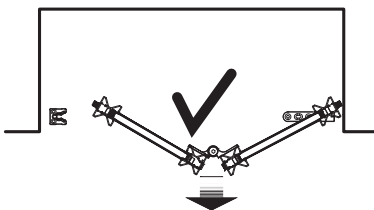

La **puerta plegable** sólo debe usarse **en nichos**, como frente de armario o **vestidor**.

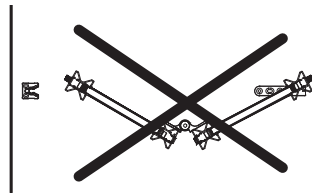

Aplicaciones prohibidas son **pasos permantes** así como **salidas de emergencias**

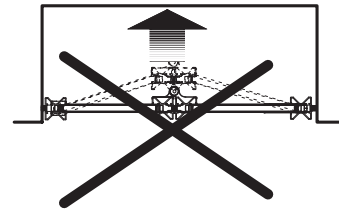

No sobretensen las bisagras

Información de seguridad:

Este producto comprende el estado tecnológico y de medidas de seguridad del momento de entrega.

- Presten atención a la seguridad infantil.
- No pongan cargas adicional en las puertas.
- Cambios estructurales, añadidos o modificaciones sólo podrán ser llevadas a cabo por un distribuidor autorizado.
- En caso de malfuncionamiento o irregularidades: Cierren el sistema y llamen al distribuidor.

De acuerdo con la definición de responsabilidad del fabricante mediante la „ley de responsabilidad del producto“ ((§4 Prod-HaftG) es indispensable prestar atención a la información arriba indicada. El no cumplimiento de esta información exonera al fabricante de su responsabilidad..

ACCESORIOS

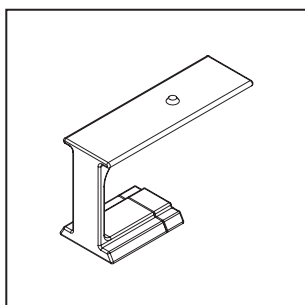

1_ 10.02.250

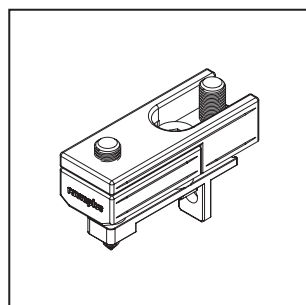

2_ 10.02.220

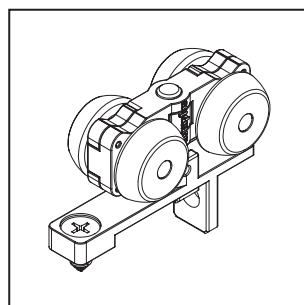

3_ 10.02.210

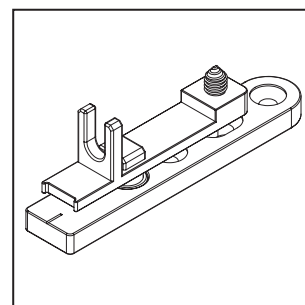

4_ 10.02.230

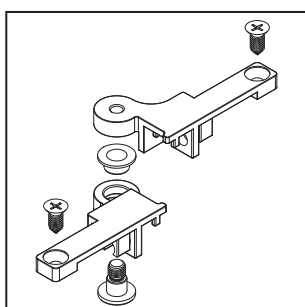

5_ 10.02.240

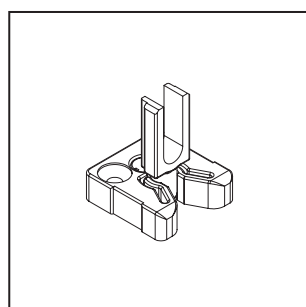

6_ 10.02.255

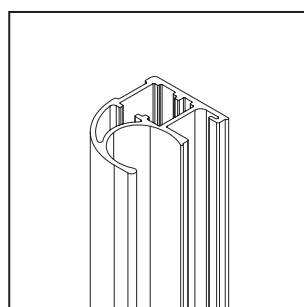

7_ 15.11.0xx

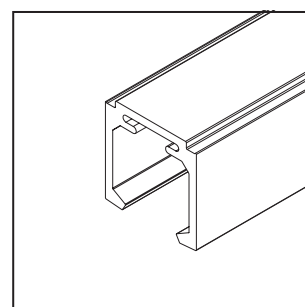

8_ 15.55.0xx

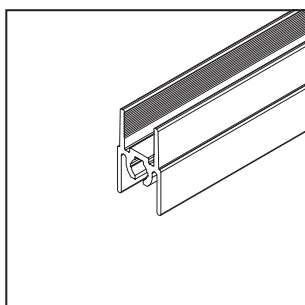

9_ 15.54.0xx

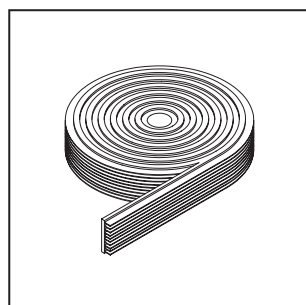

10_ 10.07.020

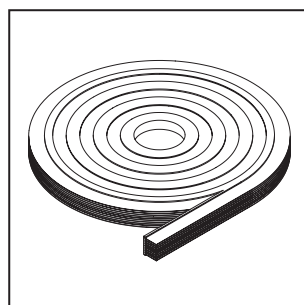

11_ 10.07.520

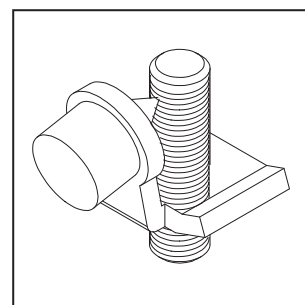

12_ 10.05.060

1_ Posicionador para puerta plegable

2_ Juego de elemento de admisión

3_ Carro superior incl. elemento admisión

4_ Juego de placa de montaje

5_ Juego de bisagras S751

6_ Pin con abrazadera

7_ Perfil tirador S751

8_ Riel puerta plegable

9_ Travesaño superior e inferior puerta plegable

10_ Felpa

11_ Felpa (versión especial)

12_ Tope para riel superior

sin ilustr.:

13_ Tornillo marco 32 mm (10.07.012)

14_ Tapaperforaciones (10.07.0xx)

15_ Panel

16_ Cuña plástico opcional (10.01.090)

17_ Tornillo aglomerado 4,5x35 (10.05.046)

PLANOS DETALLADOS

PLANOS EXPLOSIONADOS DIN DERECHA

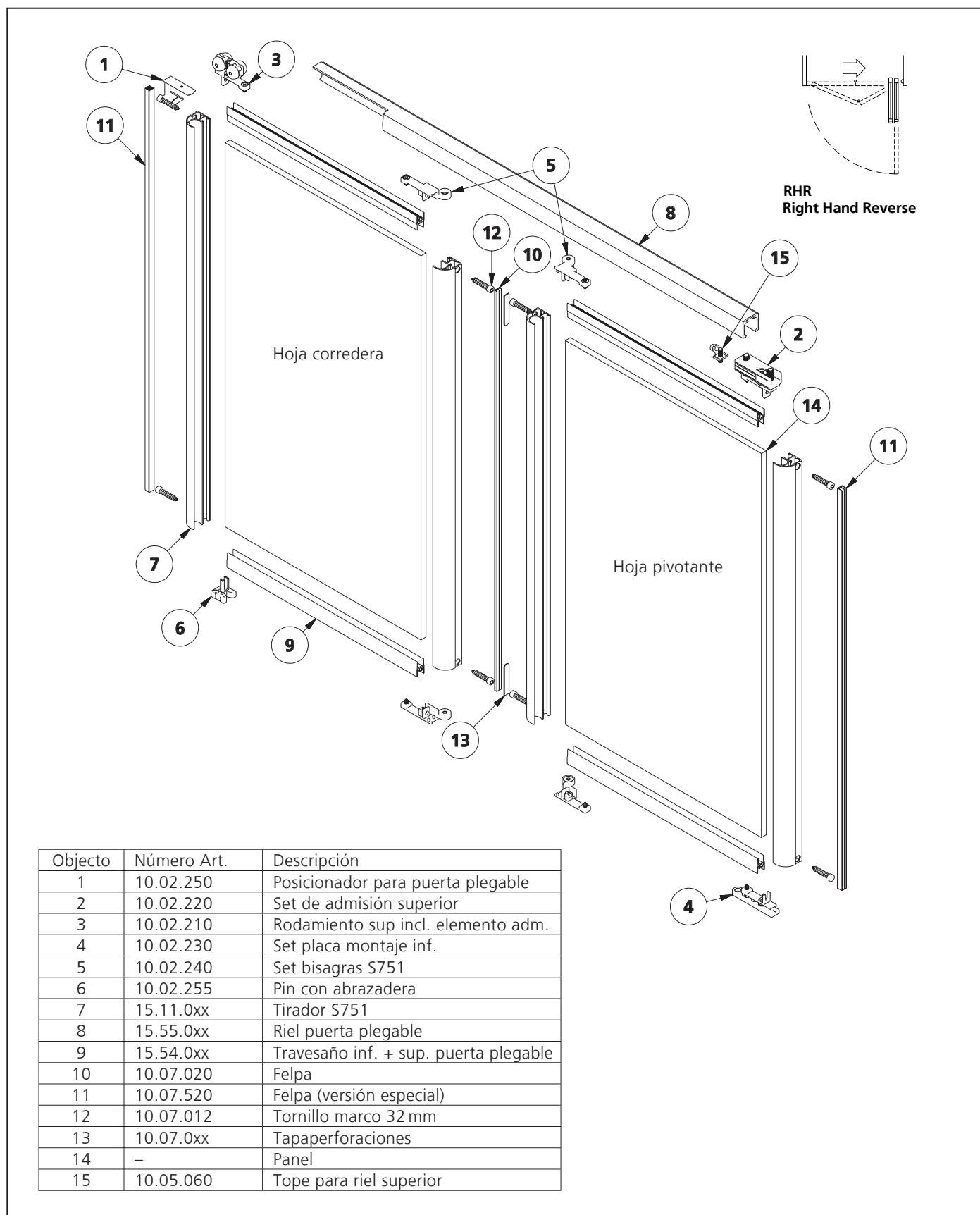

1_ Puerta plegable completa DIN derecha

PLANOS DETALLADOS

PREPARACIÓN TORADOR / TABLA DESCUENTOS

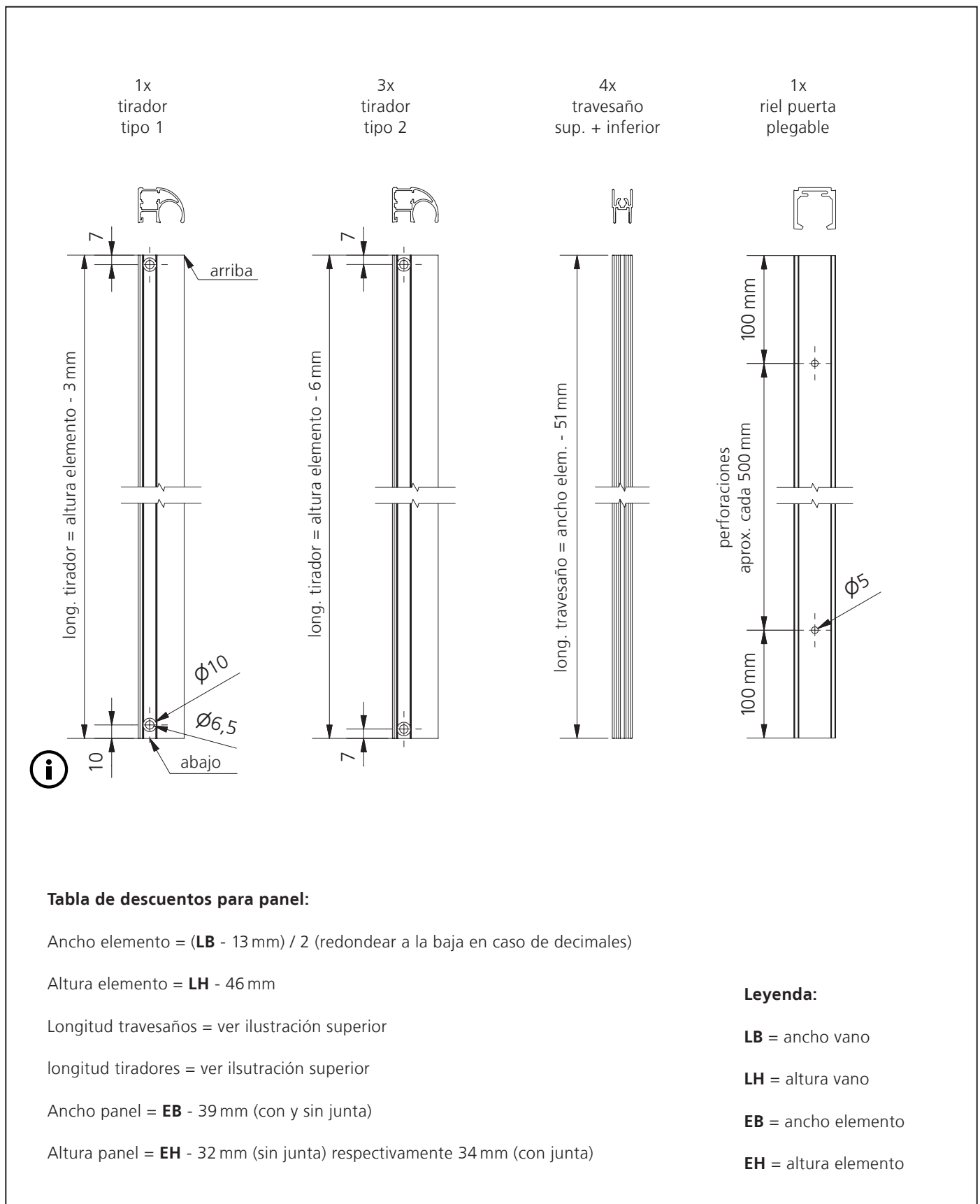

2_ Corten los perfiles a medida y perforen

PLANOS DETALLADOS

DIN DERECHA

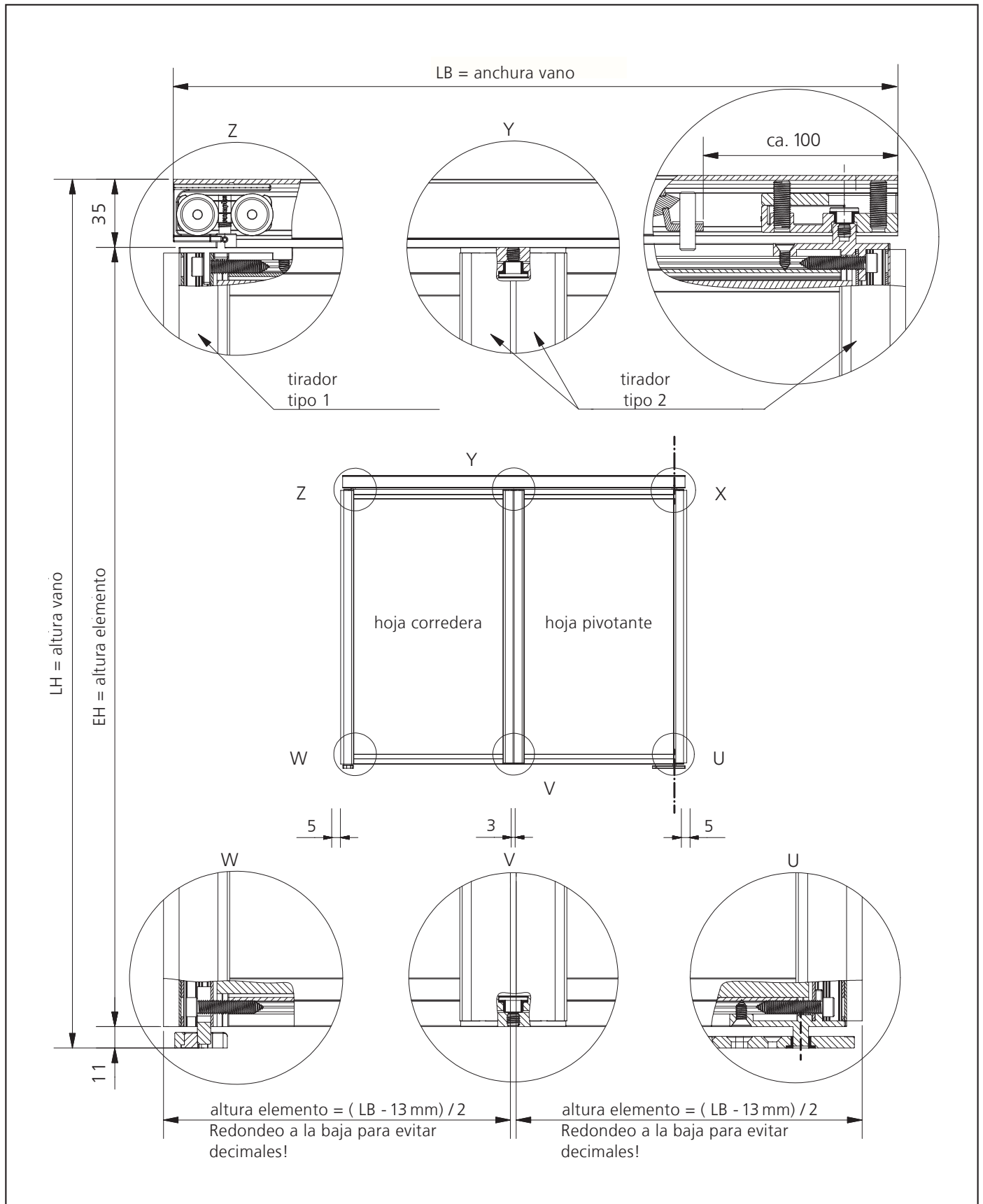

PLANOS DETALLADOS

PLANOS EXPLOSIONADOS DE LAS BISAGRAS

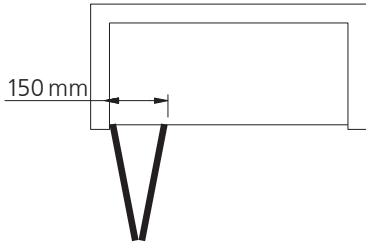

La puerta plegable reduce el ancho de paso en aprox. **150 mm** (medido desde la pared al canto exterior de la puerta plegable).

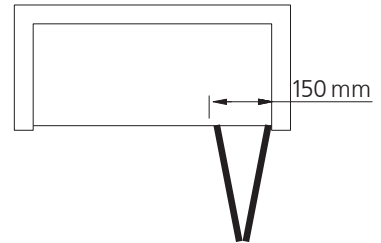

DIN IZQUIERDA
bisagra superior

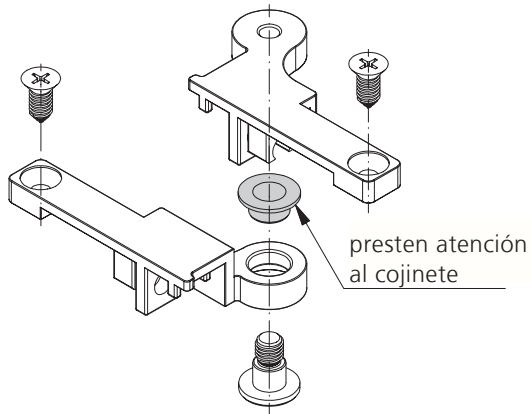

DIN DERECHA
bisagra superior

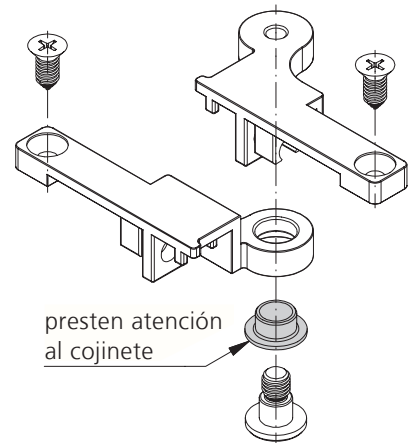

DIN IZQUIERDA
bisagra inferior

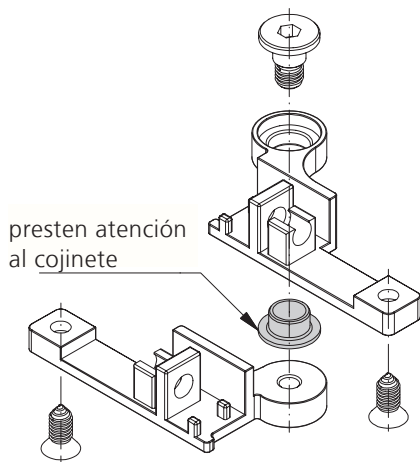

DIN DERECHA
bisagra inferior

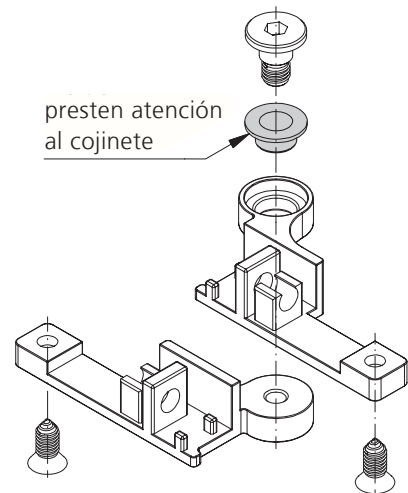

INSTRUCCIONES DE ENSAMBLAJE

DIN DERECHA – HOJA CORREDERA Y HOJA PIVOTANTE

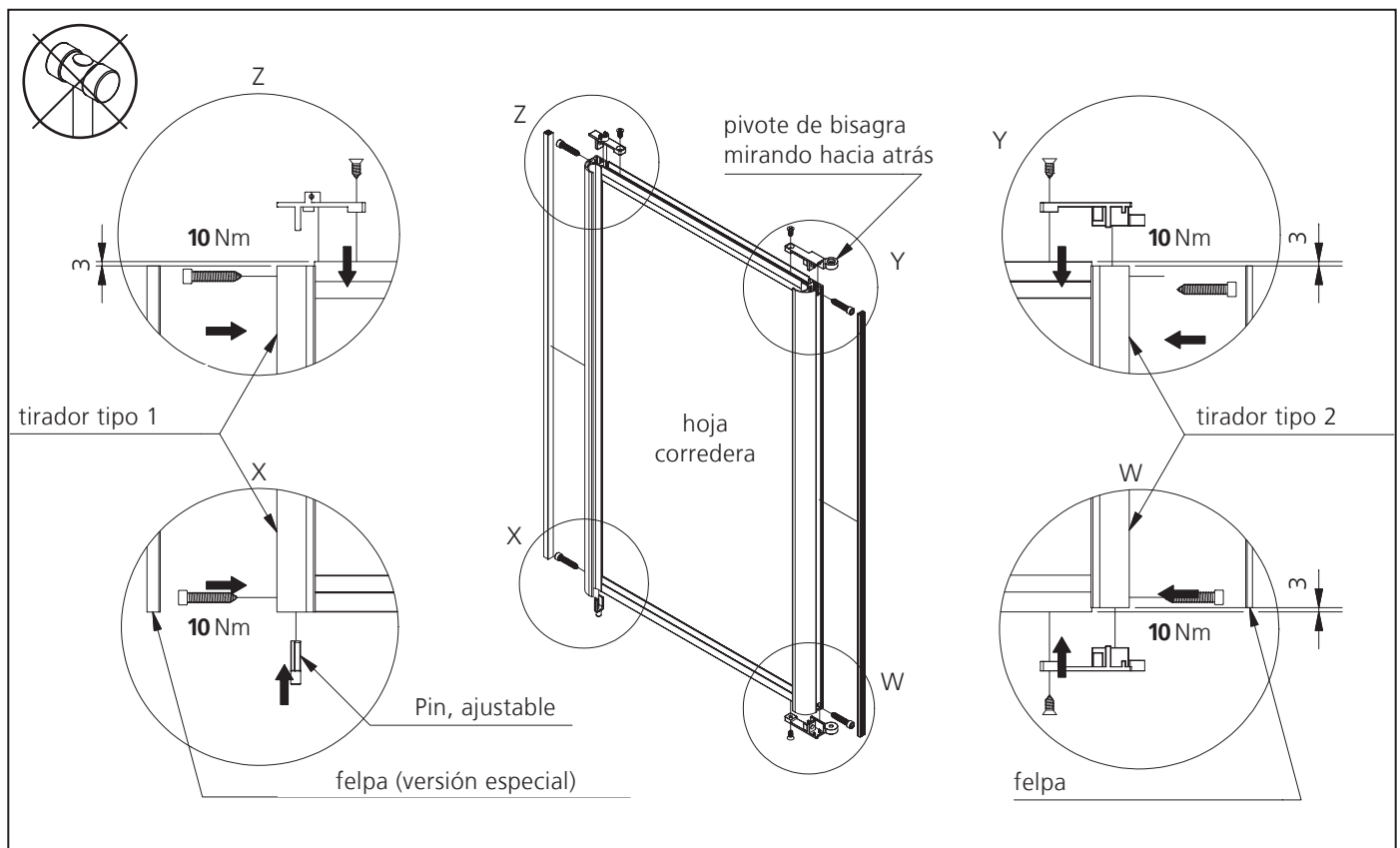

1_ Hoja corredera (DIN DERECHA) No usen un martillo durante el ensamblaje!

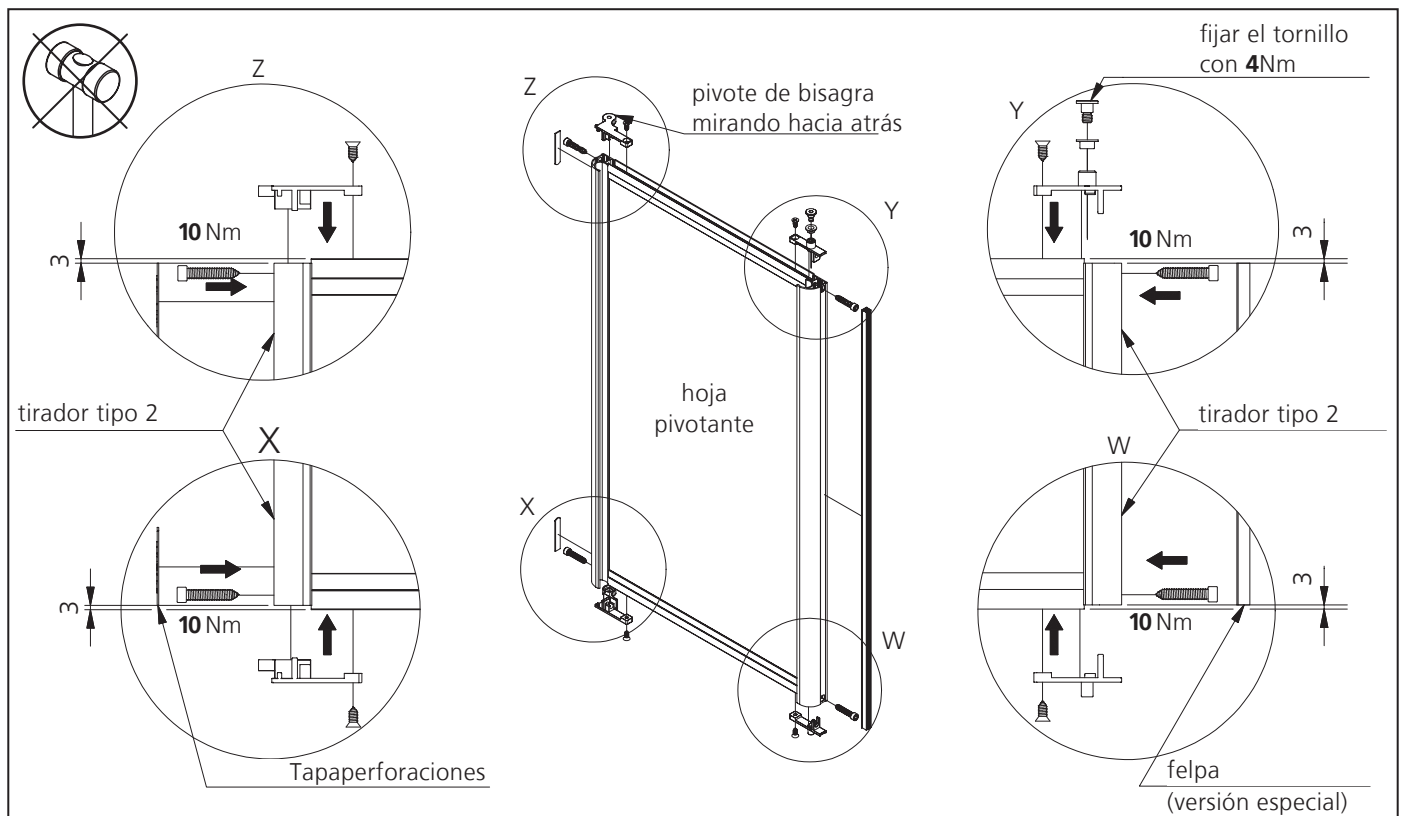

2_ Hoja pivotante (DIN DERECHA) No usen un martillo durante el ensamblaje!

INSTRUCCIONES DE INSTALACIÓN

DIN DERECHA

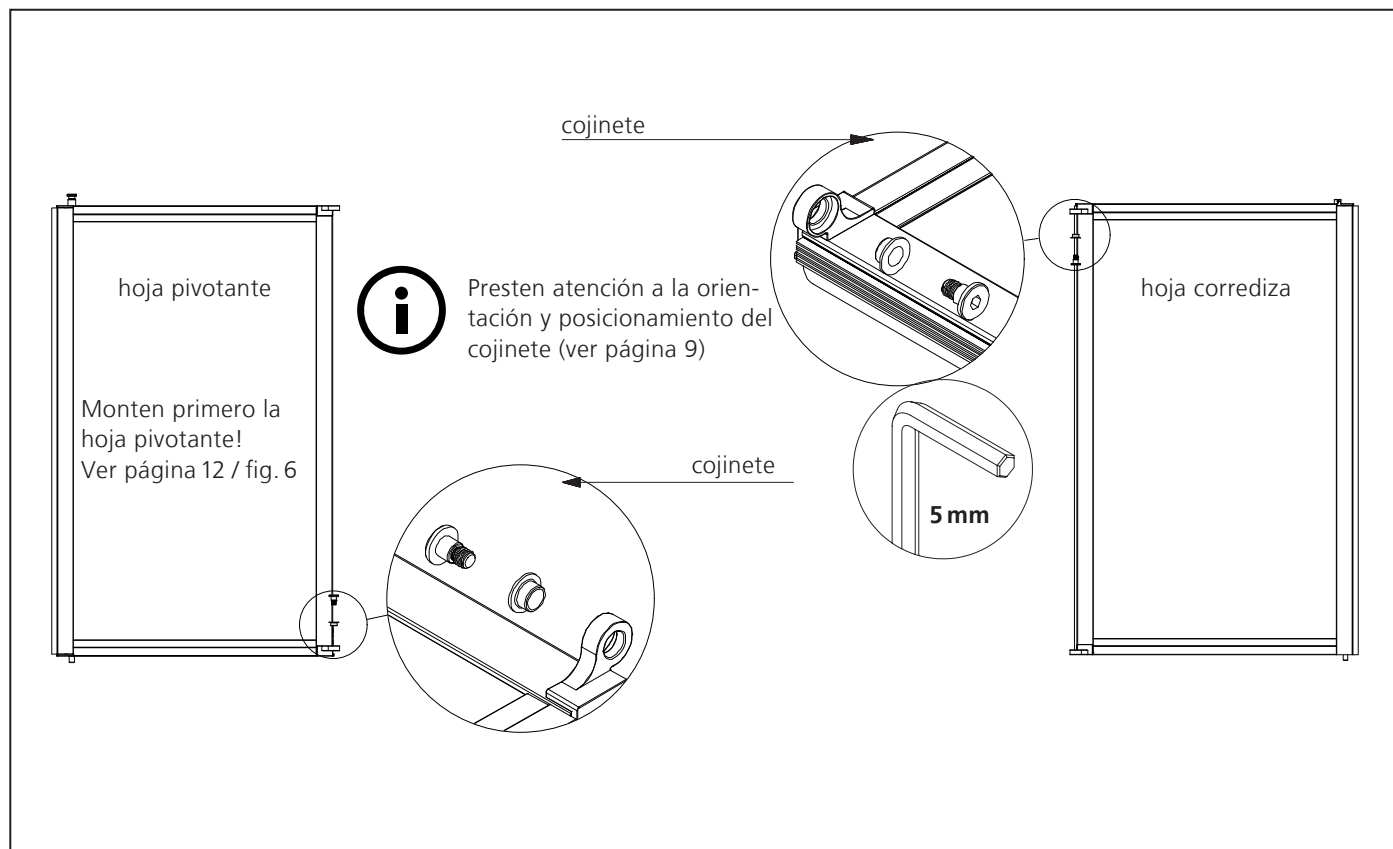

3_ Hoja pivotante y hoja corredera (fig. en página anterior **DIN DERECHA**)

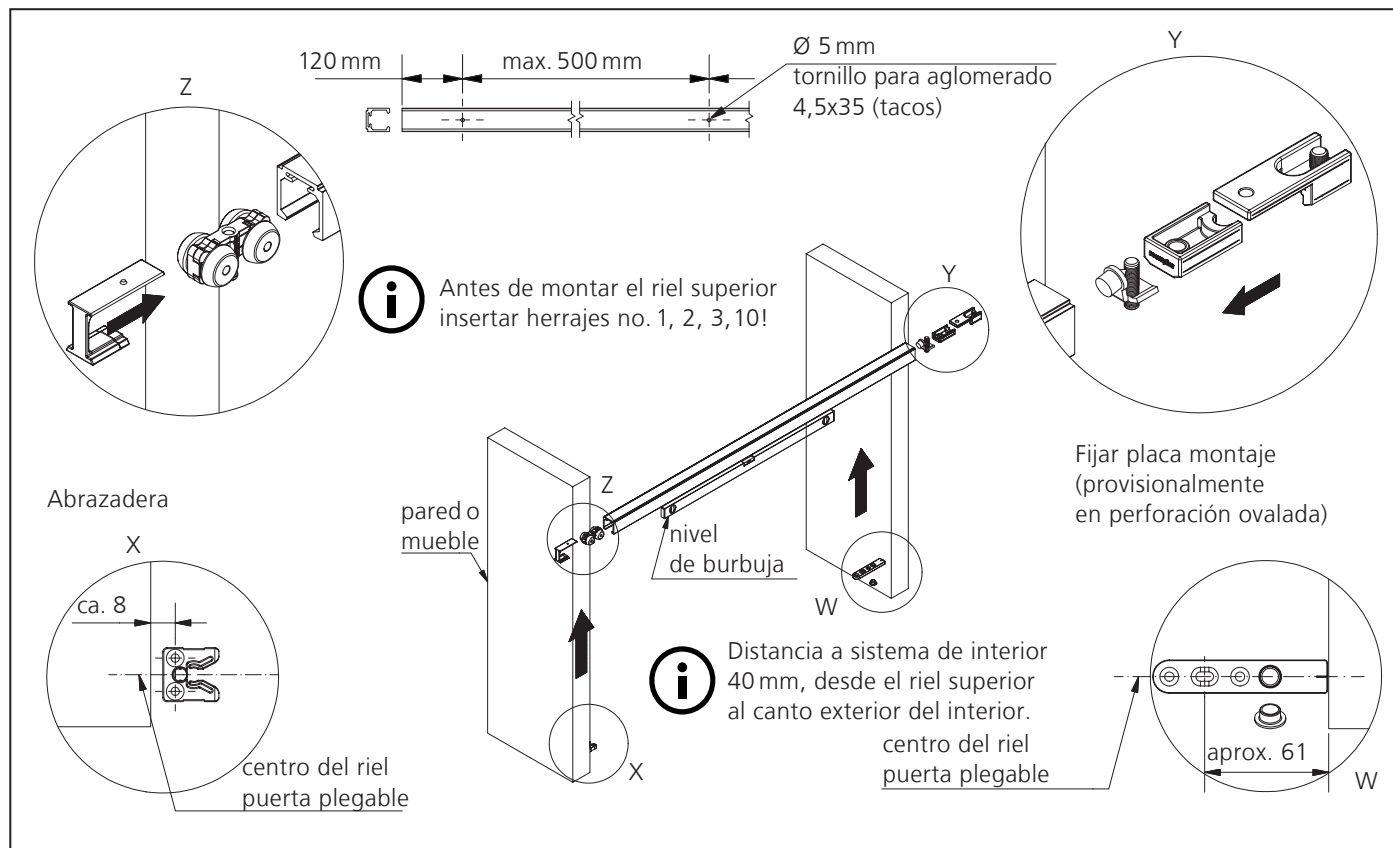

4_ Taladrar perforaciones en techo / mueble, montar riel superior horizontalmente (fig. sin techo / parte superior mueble)

INSTRUCCIONES DE INSTALACIÓN

DIN DERECHA

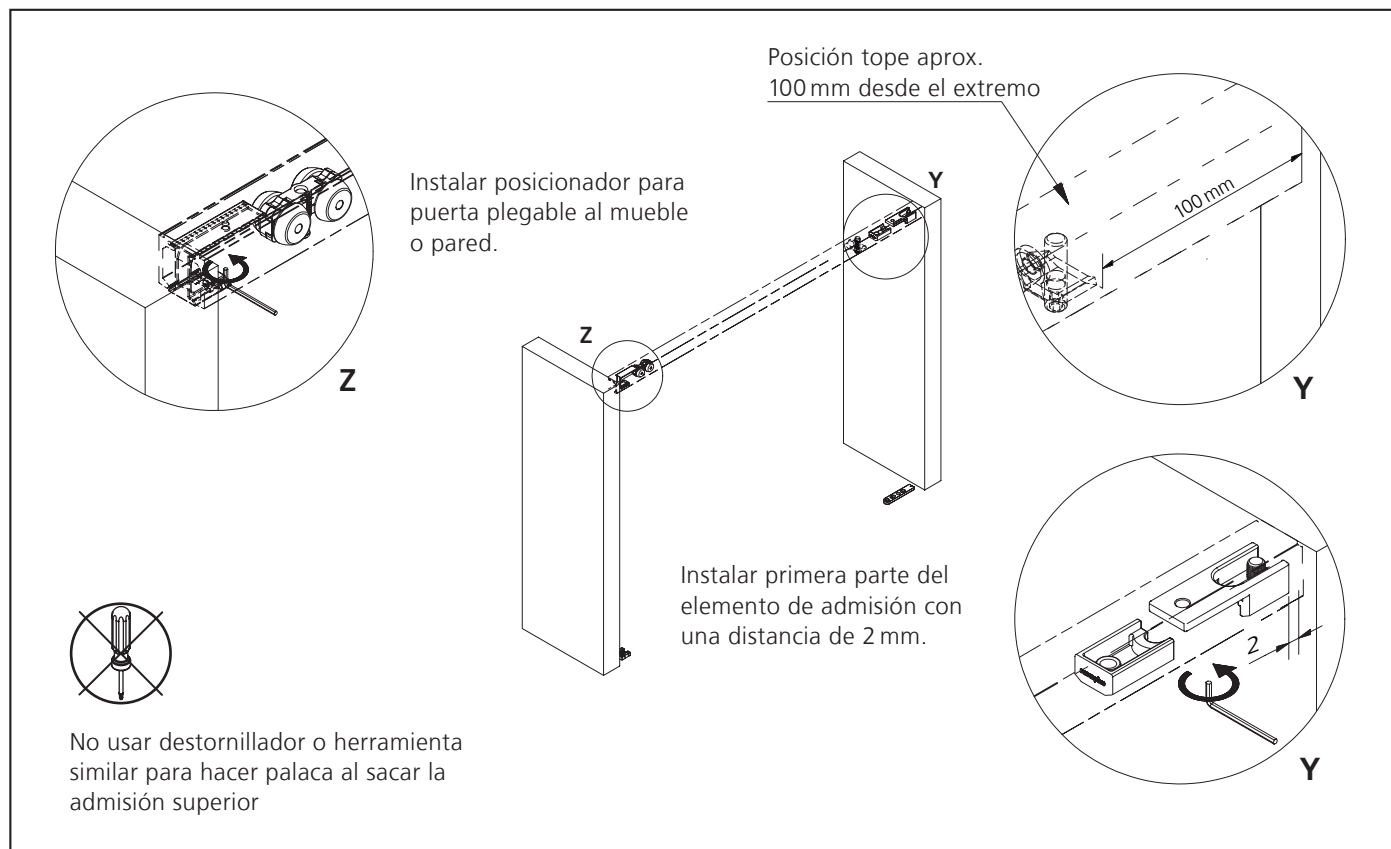

5_ Instalar posicionador y elemento de admisión

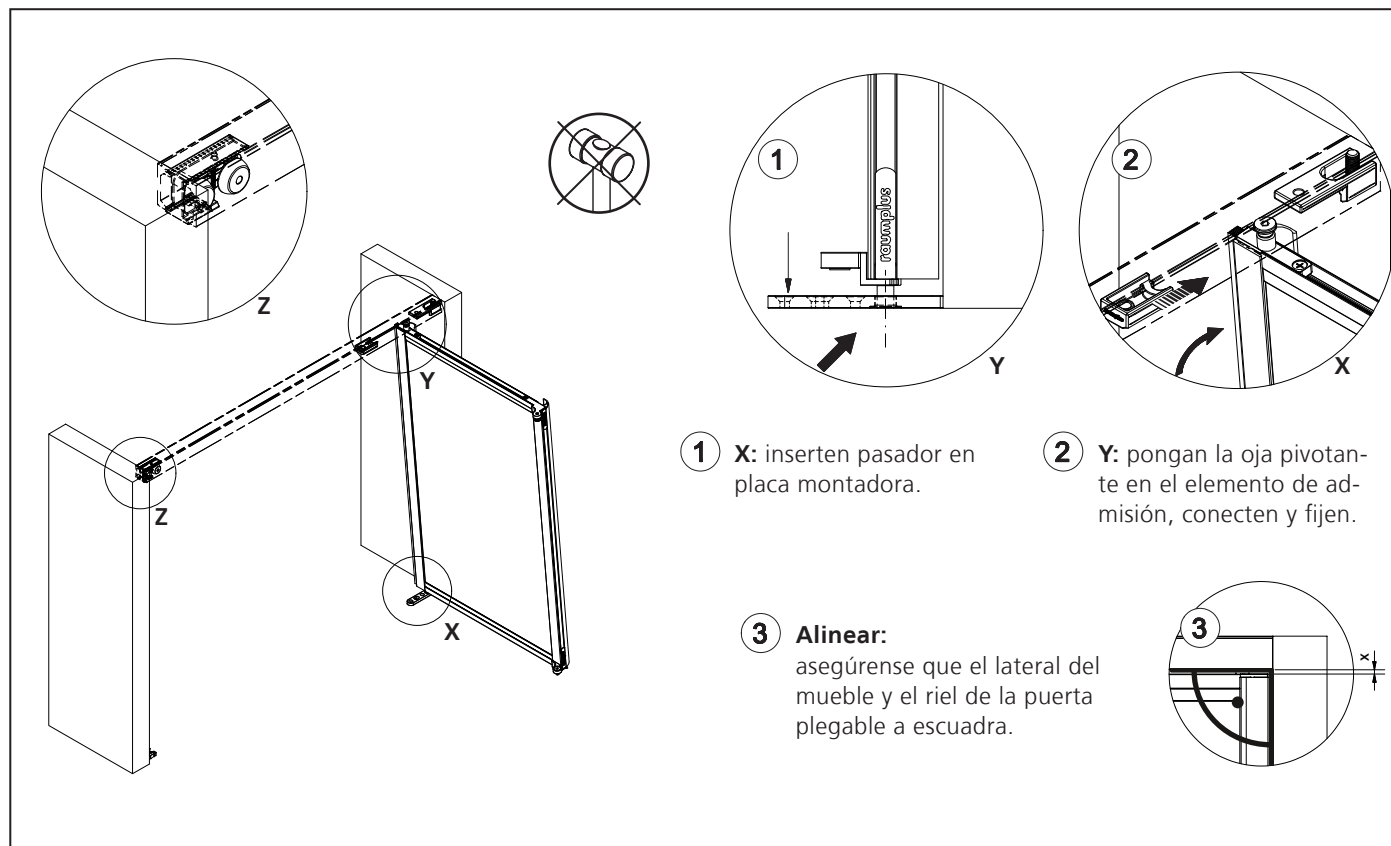

6_ Instalar hoja pivotante, **no usen martillo durante el montaje**

INSTRUCCIONES DE INSTALACIÓN

DIN DERECHA

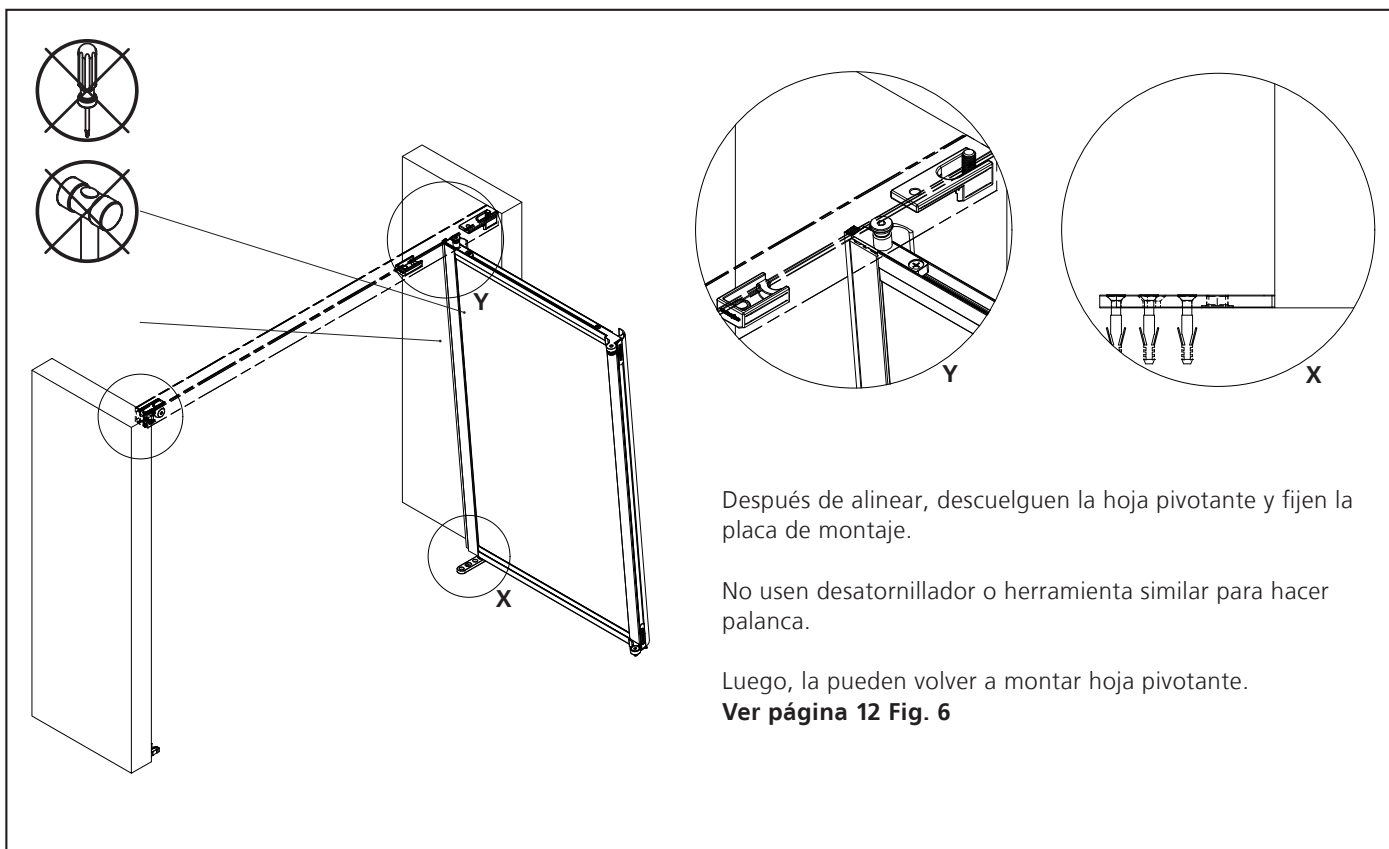

7_ Descuelguen hoja pivotante y fijen placa de montaje.

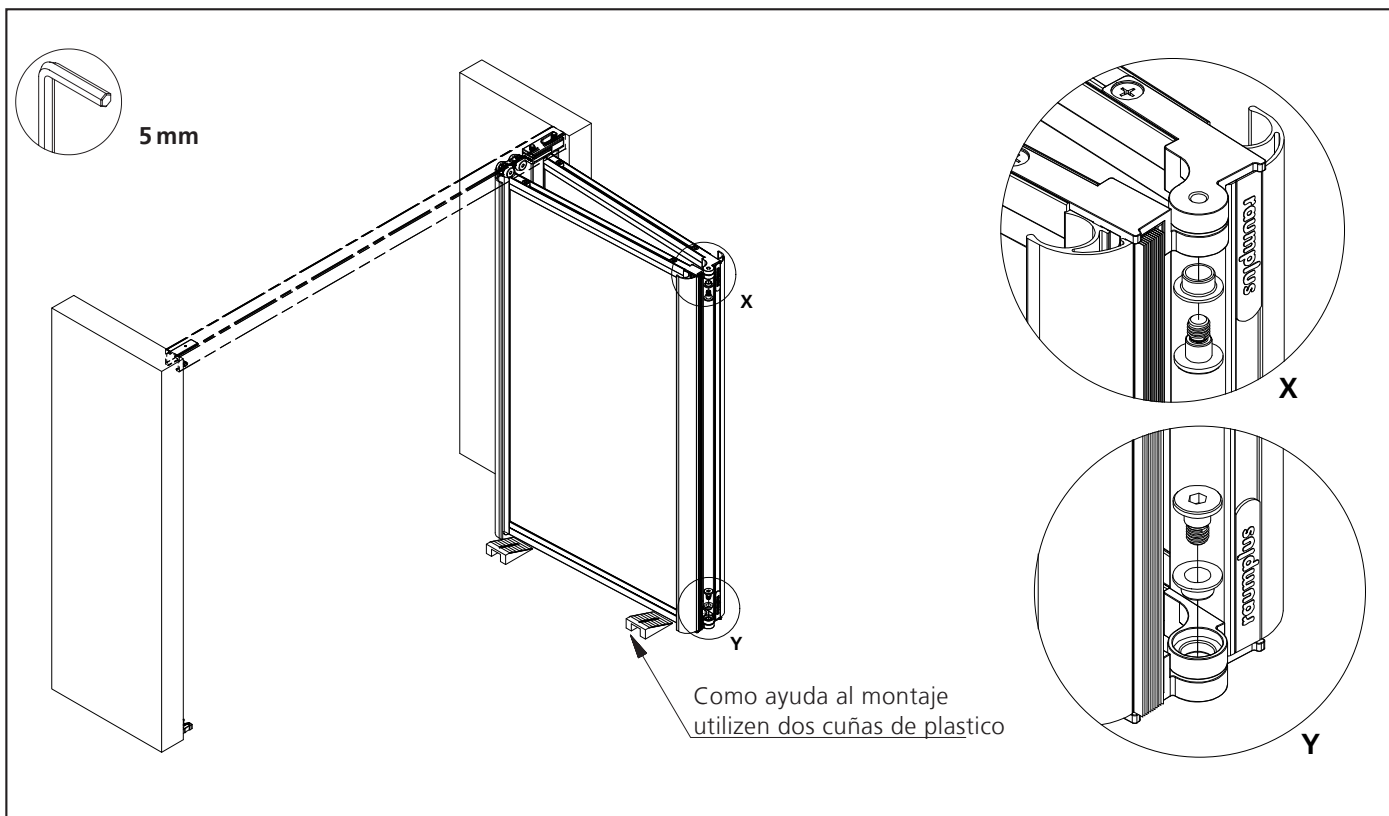

8_ Instalar hoja corredera

INSTRUCCIONES DE INSTALACIÓN

DIN DERECHA



El producto viene con dos tornillo (1x reserva)

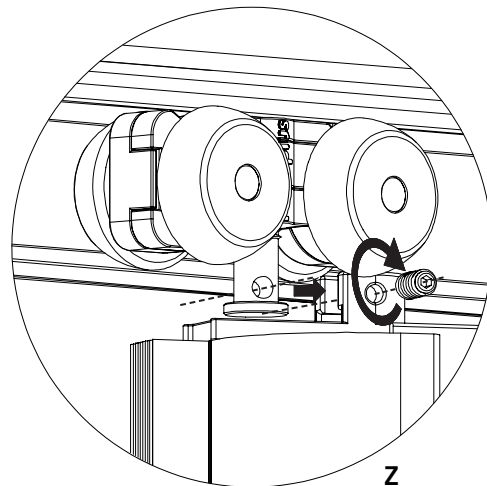

Colocar carro superior en admisión y fijar con tornillo. Luego comprueben la función.

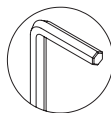

1,5 mm

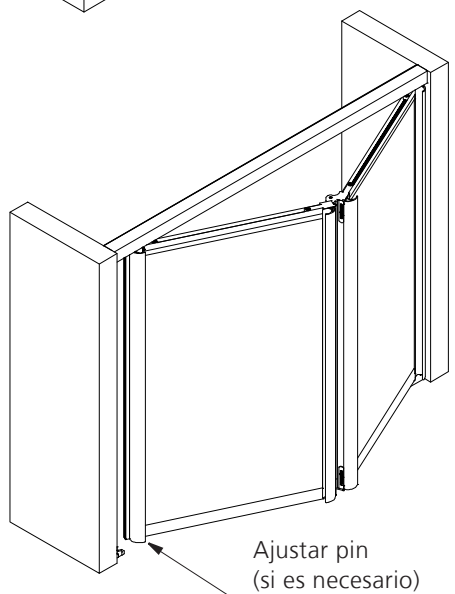
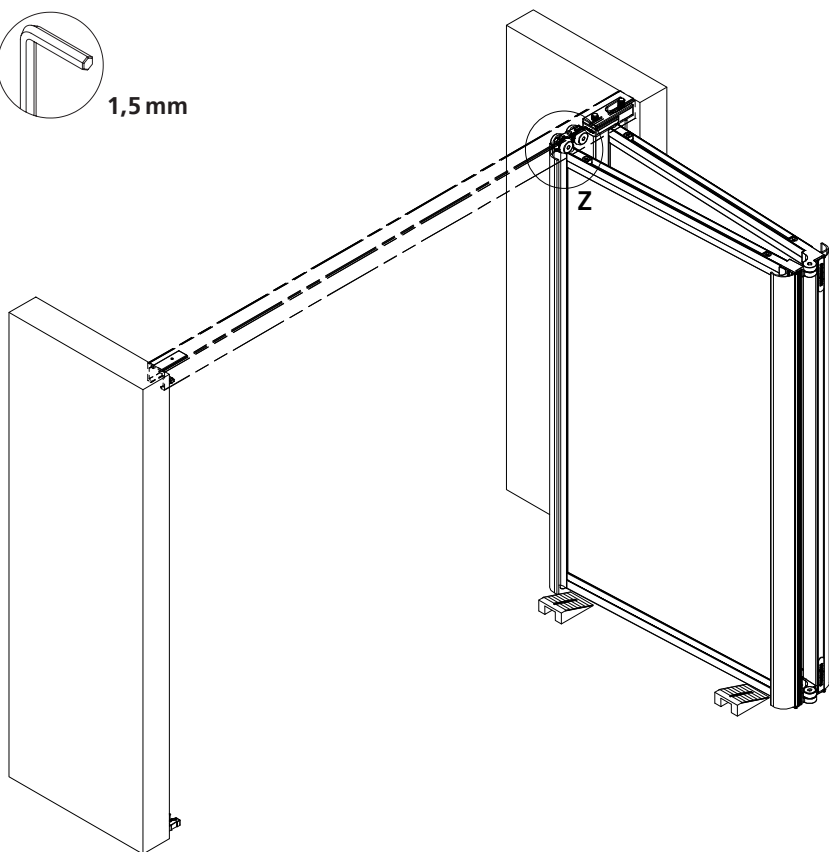

Ajustar pin (si es necesario)

Peligro: Riesgo de pellizcamiento!



Tengan cuidado del riesgo de pellizcamiento en todas las bisagras de la puerta. Por favor tengan cuidado tendiendo momento al usar la puerta plegable.

INSTRUCCIONES DE INSTALACIÓN

DIN derecha / posibles causas de error

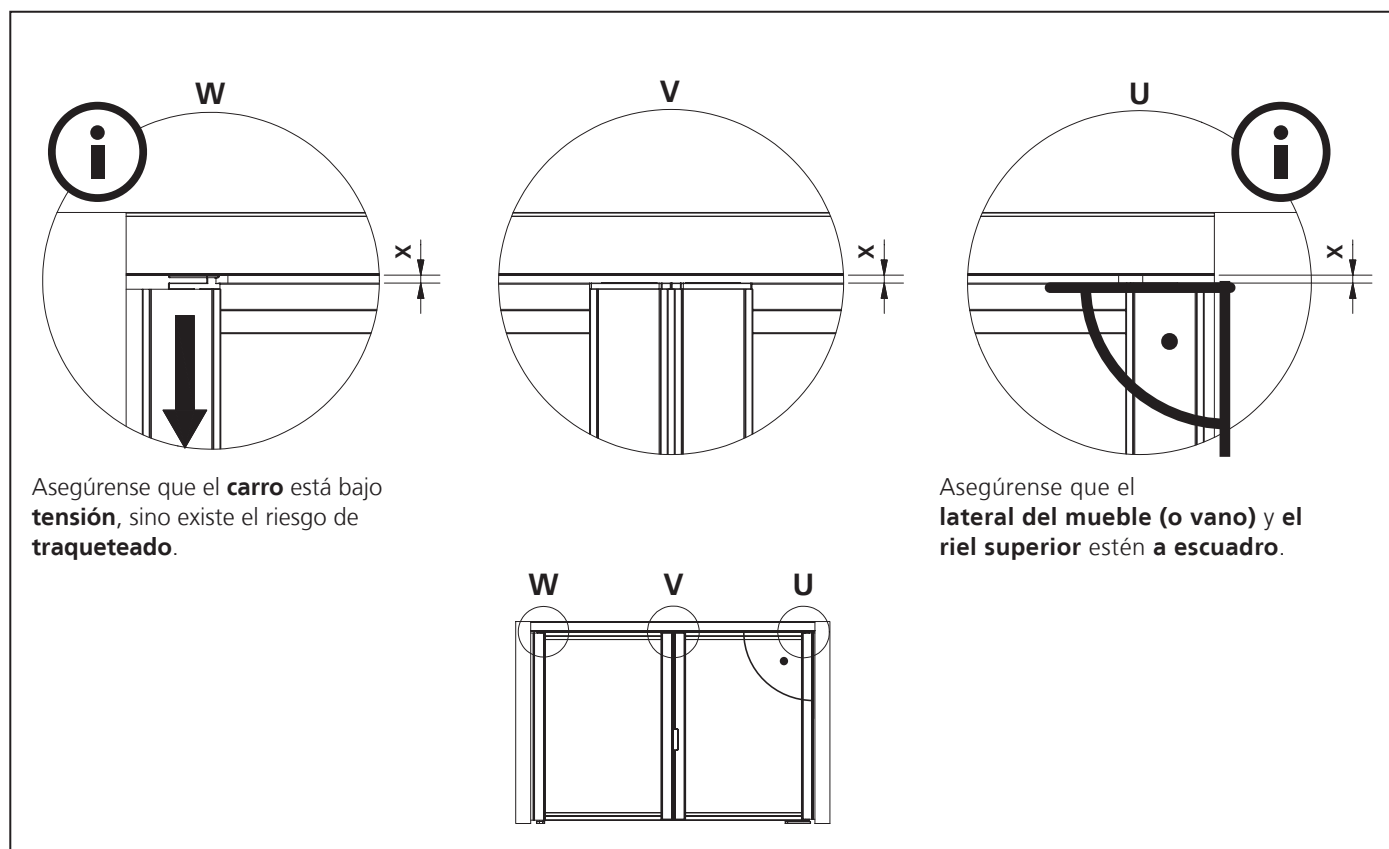

10_ Comprobar el paralelismo de la puerta plegable y riel superior, ajustar con el tornillo del carro (si es necesario)

Posibles causas de error	
Error	 La subsanción sólo debe llevarse a cabo por personal especializado!
La puerta plegable no cierra correctamente	Comprueben la altura del pin (página: 10 / fig.: 9)
La puerta plegable traquetea	Asegúrense que el carro está bajo tensión, sino existe el riesgo de traqueteado.
Las bisagras rechinchan al abrir o cerrar	Comprueben los cojinetes de las bisagras (página: 09 / fig.:6)
La puerta plegable roza en el suelo o con el riel superior	Asegúrense que tanto el lateral del buelo (o vano) y el riel superior estén a escuadro (página: 12 / fig.: 6)
Al abrir o cerrar la puerta plegable se escucha un crujido	Comprueben las bisagras de la puerta. Deben ser cambiadas si están dañadas (pág.: 3)

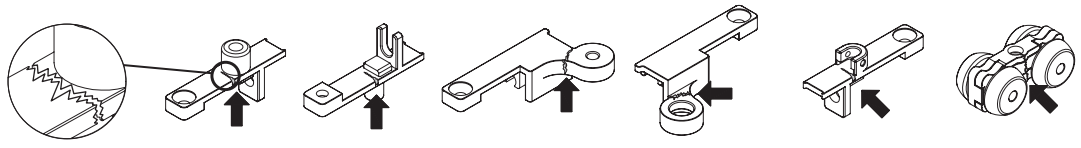

Ciente:	
Comision:	
N° de proceso pedido:	

Información puerta plegable S751

	min.	max.
peso puerta	/	30 kg x hoja
Altura pta.	700 mm	2750 mm
ancho pta.	700 mm	1500 mm

Tabla descuentos para puerta plegable S751

Series	descuento en altura	descuento en ancho	Paneles		
			Dedución de pta. anchoidth madera / vidrio	Dedución pta. altura madera / vidrio	
S751	46 mm	13 mm / 2*	39 mm	32 mm	34 mm

*Redondeo a la baja en decimales!

①  1x tirador tipo 1
Longitud = Altura elemento - 3 mm
_____ mm

②  3x tirador tipo 2
Long. = Altura elemento - 6 mm
_____ mm

③  4 x travesaños superiores + inferiores
Long. = ancho elemento - 51 mm
_____ mm

④  1x riel superior puerta plegable
Long. = ancho vano
_____ mm (+ 100 mm*)

Tirador barra: _____ mm

Acabado perfiles: _____

Tirador angulado

Acabado panel: _____

Apertura izquierda

Apertura derecha

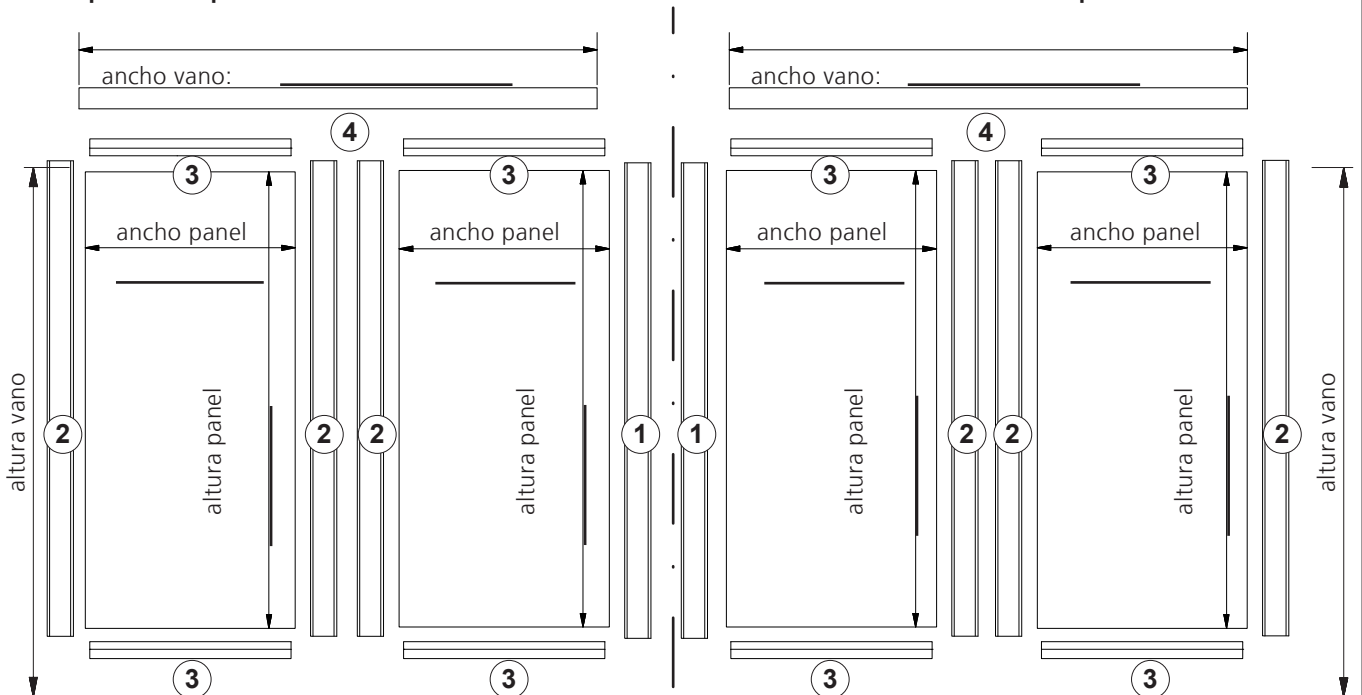

Procesado por: _____
Nombre, fecha

* Regularmente se suministra el riel superior 100 mm más largo, por favor borrar si no es requerido.